

Défi des spaghettis

(«Spaghetti Challenge» ou «Marshmallow Challenge»)

Le Défi du spaghetti, également connu sous le nom de "Spaghetti Challenge," est une activité de construction où les participants doivent créer des structures en utilisant des spaghettis non cuits et d'autres matériaux tels que de la ficelle, du ruban adhésif, des marshmallows, etc.

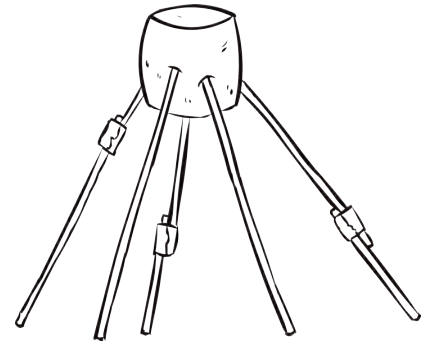

Voici les étapes typiques pour réaliser ce défi :

1. Préparation : Rassemblez tous les matériaux nécessaires, y compris des spaghettis non cuits, des guimauves ou d'autres connecteurs, de la ficelle, du ruban adhésif, des ciseaux, etc.
2. Présentation de l'objectif : Expliquez aux participants le but du défi, qui est généralement de construire la structure la plus haute, la plus solide ou la plus originale en utilisant les spaghettis et les autres matériaux fournis.
3. Définition des règles : Énoncez les règles spécifiques du défi, comme les limites de temps, les restrictions sur l'utilisation des matériaux, les critères de réussite, etc.
4. Formation des équipes : Répartissez les participants en équipes. Les équipes peuvent être de taille variable en fonction du nombre de participants et de la complexité du défi.
5. Planification : Donnez aux équipes un temps limité pour discuter de leur stratégie de construction. Elles doivent décider de la conception, du rôle de chaque membre, etc.
6. Construction : Une fois que les équipes ont planifié leur projet, elles passent à la phase de construction.
8. Présentation et évaluation : Une fois le temps imparti écoulé, chaque équipe présente sa structure aux autres participants. Les structures sont évaluées en fonction des critères définis au départ, et une équipe gagnante peut être désignée en fonction de ces critères.
9. Discussion et apprentissage : Après le défi, menez une discussion sur les différentes approches, les stratégies qui ont fonctionné, les obstacles rencontrés, et ce que les participants ont appris de l'activité.

créativité
• QUÉBEC

